

# VERMEIREN

## SAGITTA - SAGITTA SI

MANUAL DE INSTRUCCIONES





### **Instrucciones destinadas a los distribuidores especializados**

El presente manual de instrucciones es parte integrante del producto y se debe adjuntar a todas las producto que se vendan.

Versión: A, mayo 2011

Todos los derechos reservados, incluidos los de la traducción.

Se prohíbe la reproducción total o parcial del presente manual de cualquier forma (impresión, fotocopia, microfilm o cualquier otro procedimiento), así como la edición, copia o distribución empleando sistemas electrónicos, sin el permiso escrito del editor.

© N.V. Vermeiren N.V. 2011



## Índice

<b>Introducción</b> .....	<b>2</b>
<b>1 Descripción del producto</b> .....	<b>3</b>
1.1 Uso previsto.....	3
1.2 Especificaciones técnicas .....	4
1.3 Componentes.....	6
1.4 Accesorios .....	6
1.5 Placa de identificación de ubicaciones.....	6
1.6 Explicación de los símbolos.....	7
1.7 Por su seguridad .....	7
<b>2 Uso</b> .....	<b>8</b>
2.1 Transporte de la silla de ruedas .....	8
2.2 Montaje de las ruedas traseras.....	8
2.3 Despliegue de la silla de ruedas .....	8
2.4 Funcionamiento de los frenos .....	8
2.5 Traslado a y desde la silla de ruedas .....	9
2.6 Posición correcta en la silla de ruedas.....	9
2.7 Conducción de la silla de ruedas .....	9
2.8 Desplazamiento por pendientes.....	10
2.9 Franqueo de peldaños y bordillos .....	10
2.10 Plegado de la silla de ruedas .....	12
2.11 Etracción de las ruedas .....	12
2.12 Transporte en coche.....	12
2.13 Pliegue el respaldo de la silla de ruedas .....	13
2.14 Funda de asiento.....	13
2.15 Funda del respaldo .....	14
<b>3 Instalación y ajuste</b> .....	<b>14</b>
3.1 Herramientas .....	14
3.2 Forma de suministro.....	14
3.3 Ajuste de la altura del asiento y del ángulo del asiento .....	15
3.4 Ajuste de la profundidad del asiento .....	17
3.5 Ajuste de los frenos .....	18
3.6 Ajuste del ángulo de las ruedas traseras.....	18
3.7 Ajuste de los reposapiés .....	18
3.8 Inclinación del respaldo .....	19
3.9 Ajuste de la altura del respaldo .....	19
3.10 Ajuste de la estabilidad y la maniobrabilidad .....	20
3.11 Neumático cambio de ruedas .....	20
<b>4 Mantenimiento</b> .....	<b>22</b>
4.1 Mantenimiento periódico .....	22
4.2 Envío y almacenamiento .....	22
4.3 Cuidados.....	23
4.4 Inspección.....	23
4.5 Desinfección.....	24
<b>5 Garantía</b> .....	<b>26</b>
<b>6 Eliminación</b> .....	<b>26</b>
<b>7 Declaración de conformidad</b> .....	<b>26</b>
<b>8 Plan de mantenimiento</b> .....	<b>27</b>
<b>9 Registro de desinfección</b> .....	<b>27</b>



## Introducción

En primer lugar, nos gustaría agradecerle que haya confiado en nosotros escogiendo una de nuestras sillas de ruedas.

Las sillas de ruedas Vermeiren son el resultado de muchos años de experiencia e investigación. Durante su desarrollo, hemos puesto especial atención en crear una silla de ruedas práctica y fácil de usar.

La vida de su silla de ruedas dependerá en gran medida de los cuidados y el mantenimiento que le dedique.

Este manual le permitirá familiarizarse con el funcionamiento de su silla de ruedas.

El seguimiento de las instrucciones para el usuario y de las instrucciones de mantenimiento son parte indispensable de la garantía.

Este manual incluye las mejoras de producto más recientes. Vermeiren, se reserva el derecho de introducir cambios sin tener ninguna obligación de adaptar o sustituir los modelos entregados previamente.

Si tiene más preguntas, le rogamos que consulte a su distribuidor especializado.

ES

## 1 Descripción del producto

### 1.1 *Uso previsto*

La silla de ruedas está diseñada para personas con movilidad reducida o nula.

La silla de ruedas está diseñada para transportar 1 persona.

La silla de ruedas puede ser usada en el interior y en el exterior.

La silla de ruedas activa es manejada por el propio usuario. El paciente debe tener la capacidad mental y física para empujar él mismo la silla de ruedas.

Con las empuñaduras (como opción), es posible que la silla sea empujada por un asistente.

Los diferentes tipos de accesorios y su construcción modular permiten que sea usada plenamente por personas discapacitadas debido a:

- parálisis,
- pérdida de miembros (amputación de piernas),
- defectos en los miembros o deformaciones,
- articulaciones anquilosadas o dañadas,
- insuficiencias cardíacas o circulatorias,
- problemas de equilibrio,
- caquexia (atrofia muscular),
- así como por ancianos.

En cada caso particular, se debe tener también en cuenta:

- la envergadura y el peso (máx. 100 kg),
- el estado físico y psicológico,
- las características de la vivienda,
- el entorno.

Utilice la silla de ruedas únicamente en superficies que permitan que las cuatro ruedas estén en contacto con el suelo y donde haya suficiente contacto para propulsar las ruedas por igual.

Es necesario que practique para poder desplazarse por superficies irregulares (adoquines, etc.), pendientes, curvas y para superar obstáculos (bordillos, etc.).

La silla de ruedas no debe usarse como escalera, ni tampoco como medio de transporte para objetos pesados o calientes.

Si la utiliza encima de alfombras, suelos enmoquetados o sobre suelos con recubrimientos que no estén fijados, pueden dañarse estos recubrimientos.

Sólo use accesorios Vermeiren aprobados.

El fabricante no se hace responsable de los daños causados por la falta de mantenimiento, un mantenimiento inadecuado o como resultado de no observar las instrucciones indicadas en este manual.

El cumplimiento de las instrucciones del usuario y de mantenimiento es parte indispensable de la garantía.

## 1.2 Especificaciones técnicas

Las condiciones técnicas indicadas a continuación son válidas para sillas de ruedas de configuración estándar. En caso de utilizar otros accesorios diferentes a los indicados, los valores cambian.

<b>Fabricante</b>	Vermeiren						
<b>Dirección</b>	Vermeirenplein 1/15, B-2920 Kalmthout						
<b>Tipo</b>	Silla de ruedas manual						
<b>Modelo</b>	Sagitta						
<b>Peso máximo del ocupante</b>	100 kg						
	<b>Descripción</b>			<b>Medidas</b>			
Anchura útil del asiento	360 mm	380 mm	400 mm	420 mm	440 mm	460 mm	
Anchura total (depende de la anchura del asiento, ángulo de las ruedas traseras 0°)	550 mm	570 mm	590 mm	610 mm	630 mm	650 mm	
Anchura total (depende de la anchura del asiento, ángulo de las ruedas traseras 2°)	570 mm	590 mm	610 mm	630 mm	650 mm	670 mm	
Anchura total (depende de la anchura del asiento, ángulo de las ruedas traseras 4°)	605 mm	625 mm	645 mm	665 mm	685 mm	705 mm	
Anchura total (depende de la anchura del asiento, ángulo de las ruedas traseras 6°)	645 mm	665 mm	685 mm	705 mm	725 mm	745 mm	
Anchura total (depende de la anchura del asiento, ángulo de las ruedas traseras 8°)	680 mm	700 mm	720 mm	740 mm	760 mm	780 mm	
	<b>Descripción</b>		<b>Medidas Mín.</b>		<b>Medidas Máx.</b>		
Longitud total con apoya reposapiés			755 mm		855 mm		
Longitud plegado (ruedas desmontadas)			580 mm		680 mm		
Anchura plegado (ruedas desmontadas)			430 mm		530 mm		
Altura plegada			580 mm				
Peso total			11,7 kg				
Peso de la parte más pesada (sin el cojín de asiento y respaldo, ruedas)			± 7,05 kg				
Estabilidad estática en pendientes descendientes			14°				
Estabilidad estática en pendientes ascendientes			6°				
Estabilidad estática lateral			7°				
Superación de obstáculos			40 mm				
Ángulo plano del asiento			7°				
Profundidad útil del asiento	330 mm				420 mm		
Altura de la superficie del asiento en la parte delantera	Con cojín: 470 mm Sin cojín: 430 mm				Con cojín: 520 mm Sin cojín: 480 mm		
Ángulo del respaldo	-7°				7°		
Altura del respaldo	230 mm				430 mm		
Distancia entre reposapiés y asiento	470 mm				480 mm		
Ángulo entre asiento y reposapiés			-3°				
Distancia entre protección contra salpicaduras y asiento			90 mm				
Ubicación delantera de la estructura del protección contra salpicaduras			No aplicable				
Diámetro del aro de propulsión			535 mm				
Ubicación horizontal del eje (deflexión)	40 mm				150 mm		
Radio de giro mínimo	1000 mm				1200 mm		
Ruedas traseras	22" x 1 3/8-Alu				24" x 1 1/8-Alu		
Presión de los neumáticos, ruedas traseras (de tracción)			6 - 10 bar				
Ángulo de las ruedas traseras	0°	2°	4°	6°	8°		
Ruedas de dirección	3"		4"		5"		
Presión de los neumáticos, ruedas de dirección			No aplicable				
Temperatura de almacenamiento y de uso	+ 5 °C				+ 41 °C		
Humedad de almacenamiento y de uso	30%				70%		
Color del chasis	C20 Azul oscuro	C52 Oro	C53 Naranja	C54 Verde	C55 Inox	C56 Azul claro	C64 Blanco
Cojín de asiento	Cordura ® negro						
<b>Reservado el derecho de aplicar modificaciones técnicas. Tolerancia de las medidas ± 15 mm / 1,5 kg / °</b>							

Tabla 1: Especificaciones técnicas Sagitta



<b>Fabricante</b>	Vermeiren						
<b>Dirección</b>	Vermeirenplein 1/15, B-2920 Kalmthout						
<b>Tipo</b>	Silla de ruedas manual						
<b>Modelo</b>	Sagitta SI						
<b>Peso máximo del ocupante</b>	100 kg						
<b>Descripción</b>			<b>Medidas</b>				
Anchura útil del asiento	360 mm	380 mm	400 mm	420 mm	440 mm	460 mm	
Anchura total (depende de la anchura del asiento, ángulo de las ruedas traseras 0°)	550 mm	570 mm	590 mm	610 mm	630 mm	650 mm	
Anchura total (depende de la anchura del asiento, ángulo de las ruedas traseras 2°)	570 mm	590 mm	610 mm	630 mm	650 mm	670 mm	
Anchura total (depende de la anchura del asiento, ángulo de las ruedas traseras 4°)	605 mm	625 mm	645 mm	665 mm	685 mm	705 mm	
Anchura total (depende de la anchura del asiento, ángulo de las ruedas traseras 6°)	645 mm	665 mm	685 mm	705 mm	725 mm	745 mm	
Anchura total (depende de la anchura del asiento, ángulo de las ruedas traseras 8°)	680 mm	700 mm	720 mm	740 mm	760 mm	780 mm	
<b>Descripción</b>			<b>Medidas Mín.</b>		<b>Medidas Máx.</b>		
Longitud total con apoya reposapiés	755 mm		855 mm				
Longitud plegado (ruedas desmontadas)	580 mm		680 mm				
Anchura plegado (ruedas desmontadas)	430 mm		530 mm				
Altura plegada	580 mm						
Peso total	11,7 kg						
Peso de la parte más pesada (sin el cojín de asiento y respaldo, ruedas)	± 7,05 kg						
Estabilidad estática en pendientes descendientes	14°						
Estabilidad estática en pendientes ascendientes	0°						
Estabilidad estática lateral	7°						
Superación de obstáculos	40 mm						
Ángulo plano del asiento	0°		10°				
Profundidad útil del asiento	330 mm		420 mm				
Altura de la superficie del asiento en la parte delantera	Con cojín: 470 mm Sin cojín: 430 mm		Con cojín: 520 mm Sin cojín: 480 mm				
Ángulo del respaldo	-7°		7°				
Altura del respaldo	230 mm		430 mm				
Distancia entre reposapiés y asiento	470 mm		480 mm				
Ángulo entre asiento y reposapiés	-6°		4°				
Distancia entre protección contra salpicaduras y asiento	90 mm						
Ubicación delantera de la estructura del protección contra salpicaduras	No aplicable						
Diámetro del aro de propulsión	535 mm						
Ubicación horizontal del eje (deflexión)	40 mm		150 mm				
Radio de giro mínimo	1000 mm		1200 mm				
Ruedas traseras	22" x 1 3/8-Alu		24" x 1 1/8-Alu				
Presión de los neumáticos, ruedas traseras (de tracción)	6 - 10 bar						
Ángulo de las ruedas traseras	0°	2°	4°	6°	8°		
Ruedas de dirección	3"		4"		5"		
Presión de los neumáticos, ruedas de dirección	No aplicable						
Temperatura de almacenamiento y de uso	+ 5 °C		+ 41 °C				
Humedad de almacenamiento y de uso	30%		70%				
Color del chasis	C20 Azul oscuro	C52 Oro	C53 Naranja	C54 Verde	C55 Inox	C56 Azul claro	C64 Blanco
Cojín de asiento	Cordura ® negro						
<b>Reservado el derecho de aplicar modificaciones técnicas. Tolerancia de las medidas ± 15 mm / 1,5 kg / °</b>							

Tabla 2: Especificaciones técnicas Sagitta SI

La silla de ruedas cumple las especificaciones siguientes:

ISO 7176-8: Especificaciones y métodos de prueba de resistencia estática, a impactos y a la fatiga.

ISO 7176-16: Resistencia a la ignición de los componentes tapizados.

### 1.3 Componentes

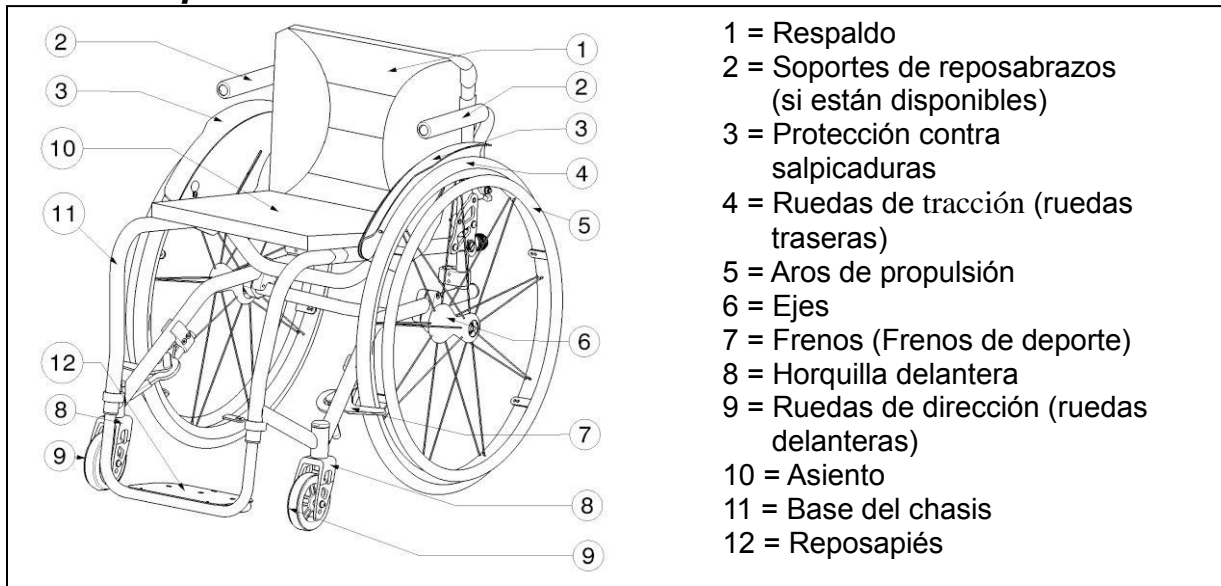

### 1.4 Accesorios

Las sillas Sagitta cuentan con los siguientes accesorios:

- Cinturón pélvico anterior (B44, U01, U73, U74, U75, U76) para su montaje en los tubos de la parte trasera (consulte el manual)
- Dispositivo antivuelcos (B78) para su montaje en el armazón inferior (consulte el manual)
- Chasis largo (profundidad de asiento 440 y 460 mm)
- Protección contra salpicaduras
- Empuñaduras
- Protector de radios (B85)
- Ruedas de transfer (B86)

### 1.5 Placa de identificación de ubicaciones

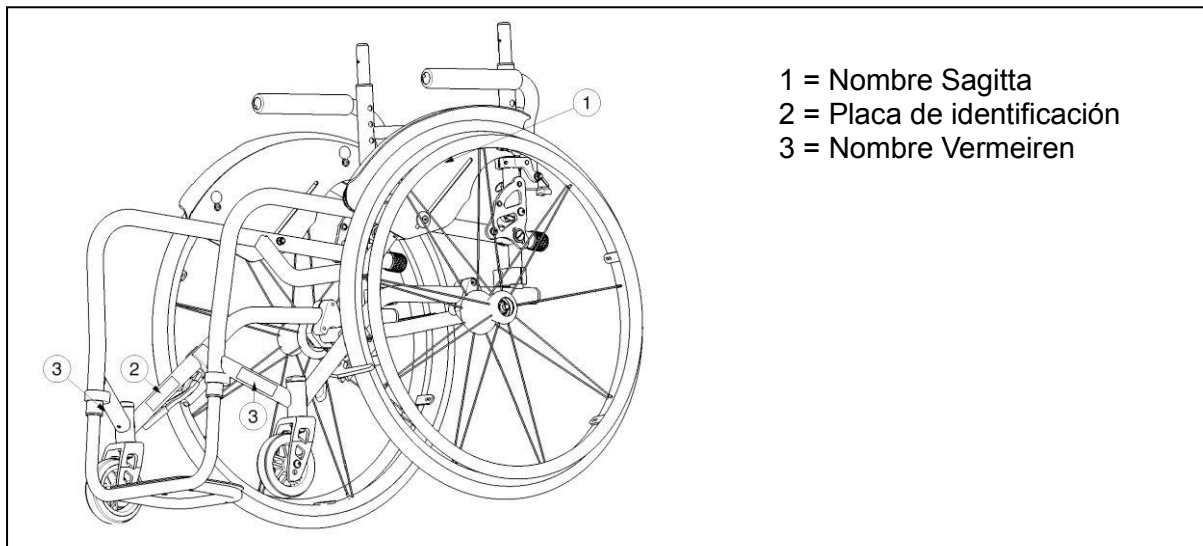



## 1.6 Explicación de los símbolos



Peso máximo



Uso en el interior y en el exterior



Pendiente descendente



Pendiente ascendente



Conformidad con la normativa CE



No testado a prueba de accidentes

## 1.7 Por su seguridad

- ⚠ Para evitar lesiones y/o dañar la silla de ruedas, asegúrese de que ningún objeto o que ninguna parte del cuerpo quede atrapada entre los radios de las ruedas motrices.
- ⚠ Se deben accionar los frenos de estacionamiento antes de acceder y salir de la silla de ruedas.
- ⚠ Al acceder y salir de la silla de ruedas, no se ponga de pie sobre las reposapiés.
- ⚠ Investigue el efecto de desplazar el centro de gravedad sobre el comportamiento de la silla de ruedas, por ejemplo, en subidas y bajadas, pendientes laterales, o al superar obstáculos. Obtenga la ayuda de un ayudante.
- ⚠ Si intenta recoger algo (que se encuentre por delante, a un lateral o detrás de la silla de ruedas), no se descuelgue demasiado de la silla para evitar volcar debido al desplazamiento del centro de gravedad.
- ⚠ Al franquear puertas, arcadas, etc, asegúrese de que haya suficiente espacio a los lados para que las manos o brazos no queden atrapados o aplastados y que la silla de ruedas no resulte dañada.
- ⚠ Use la silla de ruedas según la normativa. Evite por ejemplo chocar contra obstáculos sin control (escalones, bordillos, marcos de las puertas, etc.) o dejarse caer desde bordillos. El fabricante no puede asumir la responsabilidad de los daños causados por sobrecarga o golpes u otros usos inadecuados.
- ⚠ Las escaleras sólo se pueden franquear con la ayuda de otra persona. Si se dispone de instalaciones como rampas de acceso o ascensores, utilícelas.
- ⚠ Al trasladarse por vías públicas, se debe cumplir la normativa correspondiente.
- ⚠ Al conducir la silla de ruedas, no debe encontrarse bajo la influencia del alcohol o medicamentos, igual que con la conducción de otros vehículos. Este extremo también se aplica a la circulación en interiores.
- ⚠ Al circular en exteriores, adapte su conducción a las condiciones climatológicas y del tráfico.
- ⚠ Al transportar la silla de ruedas, nunca la coja por las partes móviles (ruedas, cojín de asiento, etc.).
- ⚠ Para ser más visible al circular en la oscuridad, lleve la ropa lo más clara posible o ropa con reflectores.
- ⚠ Tenga cuidado con posibles causas de incendio, como cigarrillos, por ejemplo, puesto que el revestimiento del asiento y del respaldo puede prenderse.
- ⚠ Nunca exceda la carga máxima (máx. 100 kg).
- ⚠ Para evitar lesiones en las manos, no agarre la silla entre las ruedas motrices y los frenos deportivos.

## 2 Uso

Este capítulo describe el uso diario. **Estas instrucciones están destinadas al usuario y a los distribuidores especializados.**

La silla de ruedas se entrega completamente montada por su distribuidor especializado. Las instrucciones dirigidas al distribuidor especializado con respecto al montaje de la silla de ruedas se encuentran en el capítulo 3.

### 2.1 Transporte de la silla de ruedas

La mejor forma de transportar la silla es empujarla y utilizar las ruedas.

Si no es posible (porque haya que levantar las ruedas traseras para cargarla en un coche, por ejemplo), agarre firmemente el chasis por la parte delantera y trasera. No la coja por las ruedas.

### 2.2 Montaje de las ruedas traseras

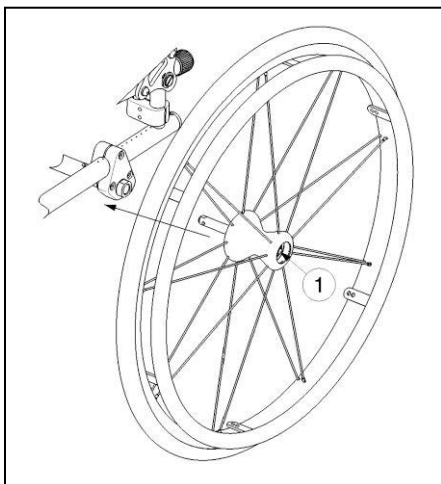

1. Sujete la rueda trasera y presione el botón ①.
2. Mantenga el botón presionado y monte el eje de las ruedas traseras hasta el tope.
3. Suelte el botón.
4. Compruebe que las ruedas están seguras.

### 2.3 Despliegue de la silla de ruedas

**⚠ ATENCIÓN:** Riesgo de que los dedos queden atrapados: mantenga los dedos alejados de las partes móviles de la silla de ruedas.

1. Monte las ruedas traseras.
2. Sitúese detrás de la silla de ruedas.
3. Pliegue el respaldo hacia atrás. (ver 2.13)

### 2.4 Funcionamiento de los frenos

**⚠ ADVERTENCIA:** Los frenos no se utilizan para reducir la velocidad de la silla de ruedas durante los movimientos. Utilice los frenos sólo para evitar que la silla de ruedas efectúe movimientos no deseados.

**⚠ ADVERTENCIA:** El buen funcionamiento de los frenos depende del desgaste y de las condiciones de los neumáticos (agua, aceite, fango...). Verifique el estado de los neumáticos antes de cada uso.

**⚠ ADVERTENCIA:** Los frenos son regulables y pueden desgastarse. Compruebe el funcionamiento de los frenos antes de usarlos.

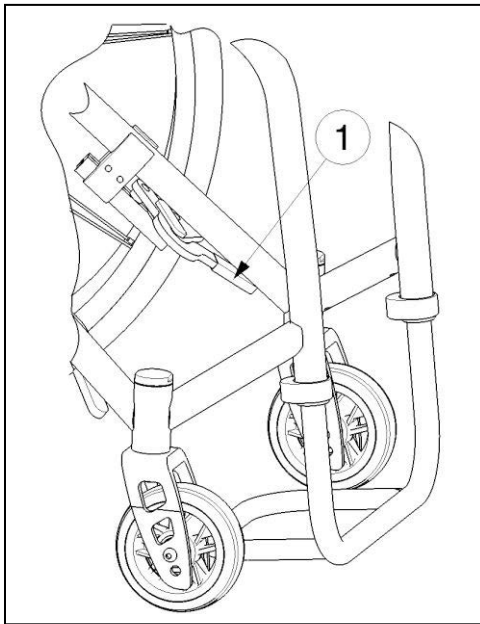

Para accionar los frenos:

1. Empuje las palancas del freno hacia delante hasta que oiga un clic.
- ⚠ **ATENCIÓN:** Riesgo de movimientos no deseados: asegúrese de que la silla de ruedas se encuentra sobre una superficie horizontal plana antes de soltar los frenos. Nunca suelte ambos frenos simultáneamente.

Para soltar los frenos:

1. Tire de la palanca hacia atrás para soltar un freno.
2. Sujete el aro de propulsión de la rueda que haya soltado.
3. Tire de la palanca del segundo freno hacia atrás.

## 2.5 Traslado a y desde la silla de ruedas

- ⚠ **ATENCIÓN:** En caso de no poder realizar el traslado de forma segura, pida a alguien que le ayude.
- ⚠ **ATENCIÓN:** Riesgo de volcar la silla de ruedas: no se apoye en las reposapiés.

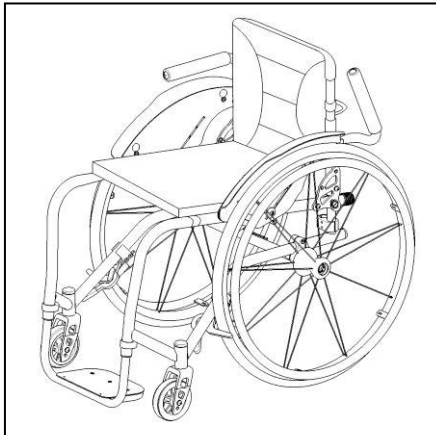

1. Coloque la silla de ruedas lo más cerca posible de la silla, sillón o cama a/de la cual desea trasladarse.
2. Compruebe que ambos frenos de la silla de ruedas están accionados.
3. Si la silla de ruedas tienen reposabrazos y el traslado se realiza por el lateral de la silla de ruedas, pliegue el reposabrazos de ese lado hacia arriba.
4. Traslado a/desde la silla de ruedas.

## 2.6 Posición correcta en la silla de ruedas

Algunas recomendaciones para un uso cómodo de la silla de ruedas:

- Coloque la espalda lo más cerca posible del respaldo.
- Asegúrese de que la parte superior de las piernas se encuentra en posición horizontal. En caso necesario ajuste la longitud de los reposapiés. (véase el apartado 3.7)

## 2.7 Conducción de la silla de ruedas

- ⚠ **ADVERTENCIA:** Riesgo de que los dedos queden atrapados: tenga cuidado de no pillarse los dedos entre los radios de las ruedas.
- ⚠ **ADVERTENCIA:** Riesgo de que los dedos queden atrapados: tenga cuidado al pasar por lugares estrechos (p. ej. puertas).
- ⚠ **ADVERTENCIA:** Riesgo de quemaduras: tenga cuidado cuando circule por entornos calientes o fríos (luz solar, frío extremo, saunas, etc.) durante un período de tiempo prolongado, ya que podría quemarse al tocar el dispositivo - La superficie puede aguantar la temperatura ambiente.

1. Suelte los frenos.
2. Sujete los dos aros de propulsión por la parte superior.
3. Inclínese hacia delante y empuje los aros de propulsión hacia delante hasta que los brazos queden estirados.
4. Doble los brazos hacia atrás, hacia la parte superior de los aros de propulsión y repita el movimiento.

## 2.8 Desplazamiento por pendientes

- ⚠ **ADVERTENCIA:** Controle su velocidad : desplácese por las pendientes con la mayor lentitud posible.
- ⚠ **ADVERTENCIA:** Tenga en cuenta las capacidades de su acompañante. Si su acompañante no tiene fuerza suficiente para controlar la silla de ruedas, active los frenos.
- ⚠ **ADVERTENCIA:** Riesgo de vuelco: inclínese hacia delante para desplazar el centro de gravedad hacia delante. Para tener una mejor estabilidad.



1. Si hay un cinturón de seguridad disponible en la silla de ruedas, abrócheselo.
2. No intente desplazarse por pendientes demasiado inclinadas. Los ángulos de pendiente máximos (ascendentes y descendentes) están indicados en la tabla 1 y tabla 2.
3. Pida a un acompañante que le ayude a desplazarse por la pendiente.
4. Inclínese hacia delante para desplazar su centro de gravedad hacia delante.

## 2.9 Franqueo de peldaños y bordillos

### 2.9.1 Bajar peldaños y bordillos

Se pueden bajar bordillos pequeños desplazándose hacia delante. Asegúrese de que los reposapiés no tocan el suelo.



Los usuarios experimentados puede franquear peldaños y bordillos pequeños sin ayuda:

- ⚠ **ADVERTENCIA:** Riesgo de vuelco: si no tiene suficiente experiencia con su silla de ruedas, pida ayuda a un acompañante.
1. Mantenga el equilibrio sobre las ruedas traseras para reducir la presión sobre las ruedas delanteras.
  2. Franquee el bordillo.

Salve los bordillos más altos con la ayuda de un acompañante:

1. Pida al acompañante que incline la silla de ruedas ligeramente hacia atrás.
2. Pase el bordillo desplazándose con las ruedas traseras.
3. Coloque la silla de ruedas de nuevo sobre las cuatro ruedas.



Los usuarios experimentados pueden franquear bordillos altos sin ayuda. Esta acción se realiza mejor de espaldas.

1. Gire la silla de ruedas de forma que las ruedas traseras queden orientadas al bordillo.
2. Inclínese hacia delante para desplazar su centro de gravedad hacia delante.
3. Desplace la silla de ruedas cerca del bordillo.
4. Use el aro de propulsión para hacer rodar la silla de ruedas desde el bordillo de manera controlada.

ES

## 2.9.2 Subir peldaños y bordillos

Para subir peldaños y bordillos con la ayuda de un acompañante, haga lo siguiente:



1. Evite que los reposapiés toquen el bordillo.
2. Pida al acompañante que incline la silla hacia atrás, lo suficiente para desplazar las ruedas delanteras por encima del bordillo.
3. Inclínese hacia atrás para desplazar su centro de gravedad sobre la rueda trasera.
4. Coloque las ruedas delanteras sobre el bordillo.
5. Haga girar las ruedas traseras de la silla de ruedas sobre el bordillo.

Los bordillos más altos se franquean de espaldas:

1. Gire la silla de ruedas de forma que las ruedas traseras queden orientadas al bordillo.
2. Inclínese hacia atrás y desplace su centro de gravedad sobre las ruedas traseras.
3. Pida al acompañante que tire de la silla sobre el bordillo.
4. Vuelva a la posición normal en la silla de ruedas.

Los usuarios experimentados pueden franquear bordillos sin ayuda:

**⚠ ADVERTENCIA: Riesgo de vuelco: si no tiene suficiente experiencia para controlar su silla de ruedas, pida ayuda a un acompañante.**



1. Acérquese hasta el bordillo.
2. Asegúrese de que el reposapiés no toca el bordillo.
3. Inclínese hacia atrás de forma que mantenga el equilibrio sobre las ruedas traseras.



4. Haga rodar las ruedas delanteras manteniendo el equilibrio sobre el bordillo.
5. Inclínese hacia delante para mayor estabilidad.
6. Haga rodar las ruedas traseras sobre el bordillo.

### 2.9.3 Desplazamientos por escaleras

Para desplazarse por las escaleras mientras está en una silla de ruedas, siga las instrucciones siguientes:

**⚠ ADVERTENCIA: Riesgo de vuelco: el desplazamiento por escaleras deberá realizarse siempre con 2 acompañantes.**

1. Un acompañante inclina la silla de ruedas ligeramente hacia atrás.
2. El segundo acompañante sujeta la parte frontal del chasis.
3. Mantenga la calma, evite los movimientos bruscos y mantenga los brazos dentro de la silla de ruedas.
4. Para desplazarse por las escaleras utilice las ruedas traseras de la silla.

### 2.10 Plegado de la silla de ruedas

**⚠ ATENCIÓN: Peligro de pillarse los dedos: no coloque los dedos entre los componentes de la silla de ruedas.**

1. Pliegue el respaldo. (ver 2.13)
2. Quite las ruedas traseras.

### 2.11 Etracción de las ruedas

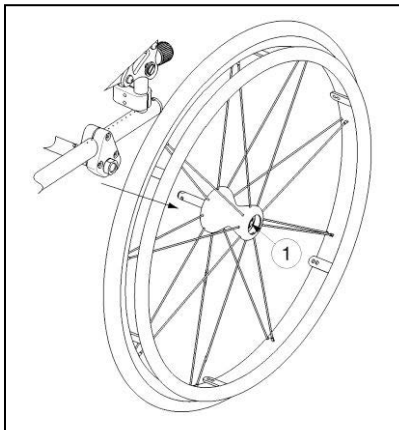

Para facilitar el transporte de la silla de ruedas, es posible extraer las ruedas traseras:

1. Asegúrese de que los frenos no están activados.
2. Coloque la silla de ruedas del lado del chasis de la rueda que desee extraer.
3. Pulse el botón ① situado en la parte central del cubo de la rueda.
4. Tire de la rueda para extraerla del chasis.

### 2.12 Transporte en coche

**⚠ PELIGRO: Riesgo de lesiones: La silla de ruedas no es apto para utilizarse como asiento en un vehículo a motor.**

**⚠ ADVERTENCIA: Riesgo de lesiones: compruebe que la silla de ruedas se encuentra correctamente fijada. Para evitar cualquier daño a los pasajeros en caso de colisión o frenado brusco.**

**⚠ ADVERTENCIA: Riesgo de lesiones: no utilice NUNCA el mismo cinturón de seguridad para fijar la silla de ruedas y el pasajero.**

Nunca utilice la silla de ruedas como asiento en un automóvil o otro vehículo. La silla debe estar marcada con el siguiente símbolo.



Para transportar la silla de ruedas en el coche, siga los siguientes pasos:

1. Retire los accesorios.
2. Guarde de forma segura los accesorios.
3. Pliegue el respaldo de la silla y retire las ruedas.
4. Coloque la silla de ruedas en el compartimento de equipajes.
5. Si la silla de ruedas y el compartimento para pasajeros NO están separados, sujete el chasis de la silla de ruedas de forma segura al vehículo. Puede utilizar los cinturones de seguridad disponibles en el vehículo.

## 2.13 Pliegue el respaldo de la silla de ruedas

- ⚠ **ADVERTENCIA:** Riesgo de lesiones: – Asegúrese que ambos pernos de seguridad están fijados.
- ⚠ **ATENCIÓN:** Peligro de pillarse los dedos: no coloque los dedos entre los componentes de la silla de ruedas.

Para el transporte, el respaldo de la silla de ruedas puede estar completamente plegado.

1. Tire suavemente de la correa trasera ①.
2. Los pernos de seguridad del respaldo se aflojan ②.
3. Pliegue el respaldo hacia delante ③.

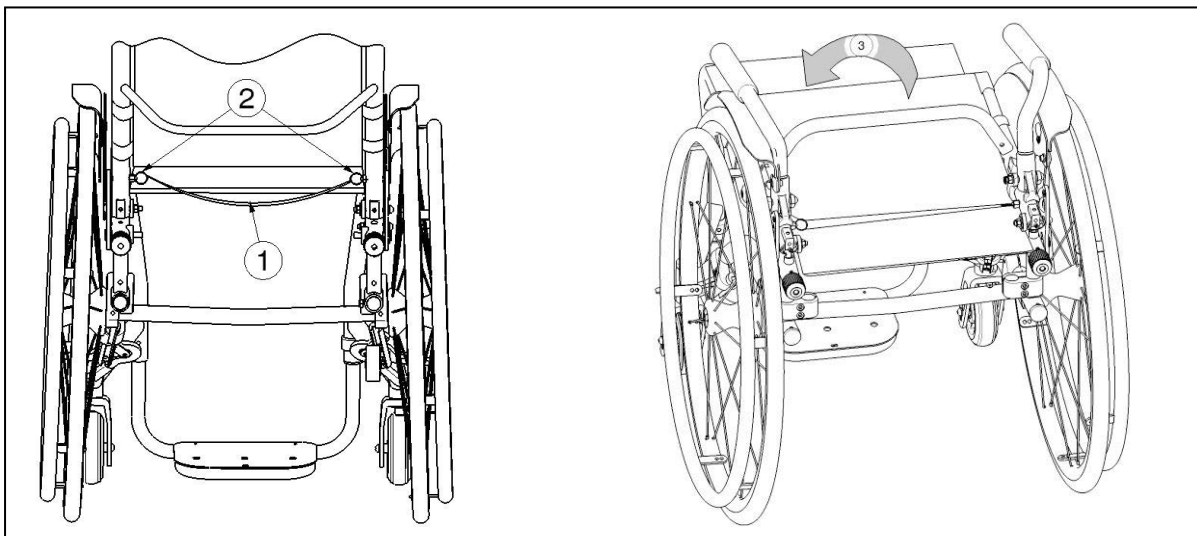

Para desplegar el respaldo:

1. Tire hacia atrás hasta que encaje en su posición.
2. Asegúrese que ambos pernos de seguridad ② encajan en el agujero de la placa de ajuste del respaldo.

## 2.14 Funda de asiento

- ⚠ **ADVERTENCIA:** Riesgo de lesiones: – Compruebe que las 4 correas están aseguradas con velcro.

El cojín del asiento de los modelos Sagitta puede ajustarse mediante un sistema de arnés y se puede dar una tensión diferente al cojín del asiento.

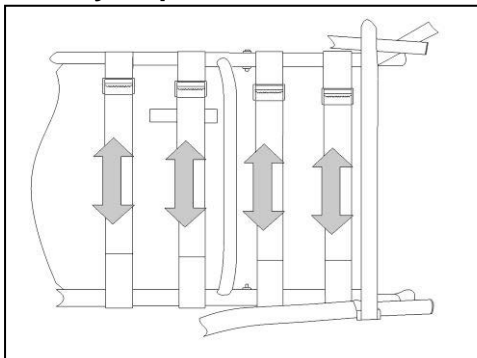

Debajo del cojín del asiento hay 4 sistemas de sujeción asegurados con Velcro, la tensión del asiento se puede ajustar.

1. Afloje las 4 correas.
2. Tire de la respectiva correa hasta la posición deseada.
3. Coloque la correa de nuevo en el Velcro y presione cada una con la mano.

## 2.15 Funda del respaldo

**⚠ ADVERTENCIA: Riesgo de lesiones: – Compruebe que todas las correas están aseguradas con Velcro.**

La flexibilidad del respaldo del modelo Sagitta puede ajustarse, por lo que el respaldo de cada usuario es soportado diferentemente.

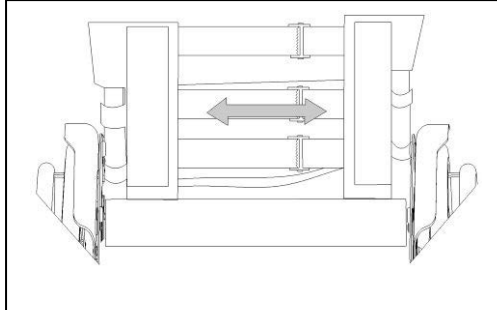

1. Retire el cojín del respaldo mediante el Velcro tirando primero hacia atrás y después hacia delante. Ahora puede ver el sistema de suspensión con las tres correas que pueden ajustarse independientemente.
2. Afloje los cierres de Velcro de las respectivas correas.
3. Tire de la respectiva correa hacia la posición deseada, la tensión cada correa individual puede variarse y el soporte deseado del respaldo puede ser ajustado.
4. Coloque el cojín del respaldo otra vez, desde el frente hacia la parte posterior y asegure los Velcros presionando ligeramente el cojín posterior con su mano.

## 3 Instalación y ajuste

**Este capítulo contiene instrucciones destinadas a los distribuidores especializados.**

La silla Vermeiren activa ligera Sagitta, Sagitta SI ha sido diseñada para que se ajuste utilizando un mínimo de piezas de repuesto. No es necesario disponer de un stock extra de piezas de repuesto.

Para encontrar un centro de servicio o un distribuidor especializado cerca de usted, póngase en contacto con el centro Vermeiren más próximo. Puede encontrar una lista con los centros Vermeiren en la última página.

**⚠ ADVERTENCIA: Riesgo por cotos peligrosos; utilice únicamente los cotos indicados en este manual.**

**⚠ ADVERTENCIA: Realizar ajustes en la silla puede variar su estabilidad (inclinaciones hacia atrás o hacia los lados).**

### 3.1 Herramientas

Para montar la silla de ruedas, necesita las siguientes herramientas.

- Juego de llaves inglesas del 10 al 11
- Juego de llaves Allen del 4 al 5

### 3.2 Forma de suministro

La silla Vermeiren Sagitta, Sagitta SI se entrega con:

- 1 chasis con splash guard, ruedas delanteras y traseras
- 1 reposapiés
- Herramientas
- Manual
- Accesorios
- Bomba de aire



### 3.3 Ajuste de la altura del asiento y del ángulo del asiento

**⚠ ADVERTENCIA: Riesgo de vuelco: Asegúrese que ambas ruedas de dirección están montadas en la misma posición que las horquillas delanteras.**

El asiento de la silla Vermeiren Sagitta, Sagitta SI dispone de 3 alturas y 3 ángulos (0°-3°-7°) cambiando la posición, diámetro de las ruedas delanteras y traseras. Para cada altura y ángulo con ajustes diferentes en las ruedas delanteras y traseras.

Resumen de las diferentes alturas y ángulos de asiento:

Nombre	Altura del asiento	Ángulo del asiento (Estándar)	Ruedas traseras		Ruedas delanteras		
			Ø	Orificio	Ø	Horquilla	Orificio
Sagitta low	470 mm	0°	24"	①	3"	Corto	①
Sagitta low	470 mm	3°	22"	①	3"	Corto	①
Sagitta low	495 mm	3°	24"	①	4"	Corto	②
Sagitta low	495 mm	7°	22"	①	4"	Corto	②
Sagitta	495 mm	3°	24"	①	4"	Estándar	①
Sagitta	495 mm	7°	22"	①	4"	Estándar	①
Sagitta	520 mm	7°	24"	①	5"	Estándar	②

Tabla 3: Altura de asientos y ángulo de asiento Sagitta, Sagitta SI

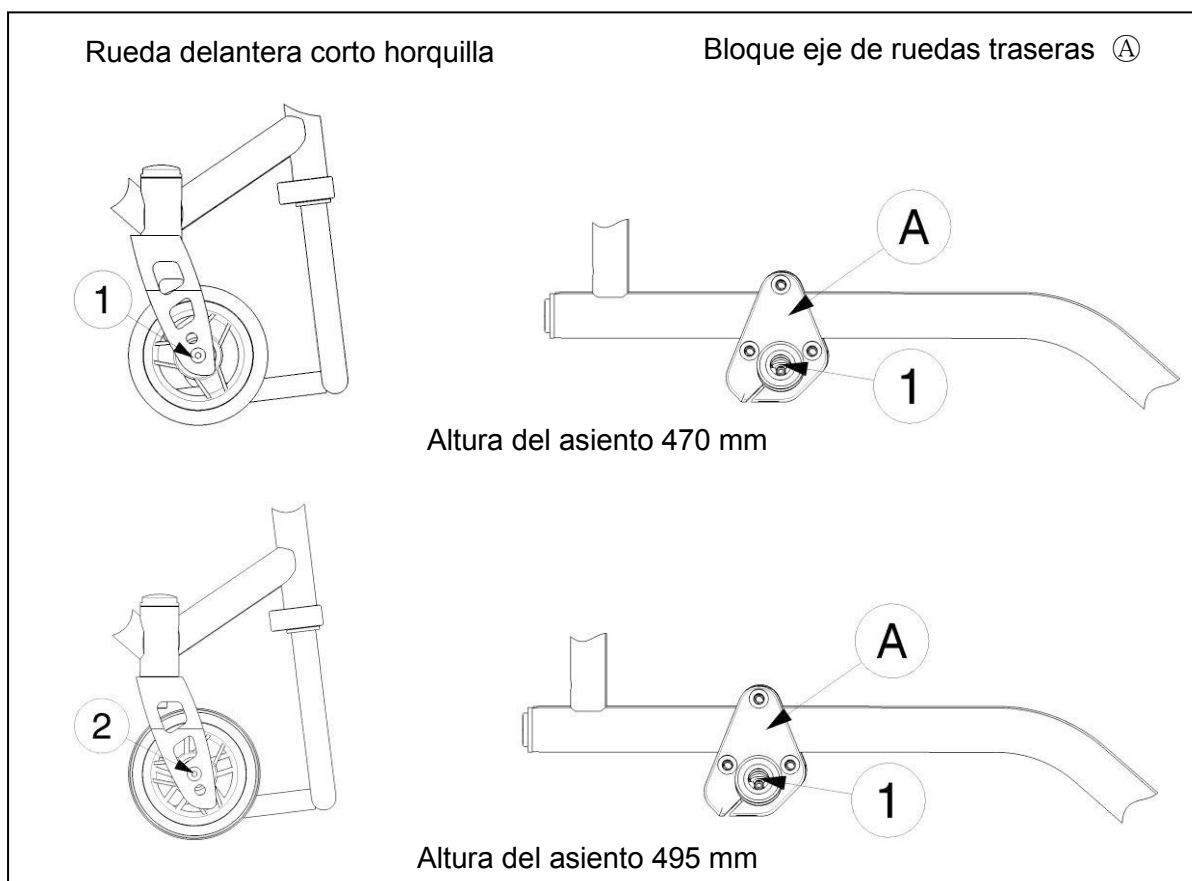

ES

Rueda delantera Estándar horquilla

Bloque eje de ruedas traseras <sup>Ⓐ</sup>

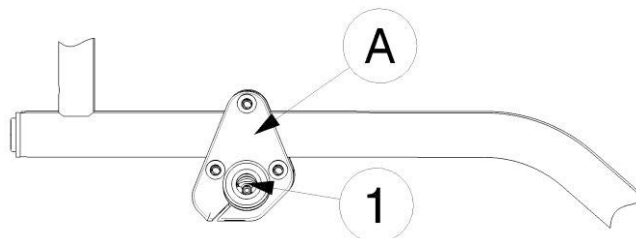
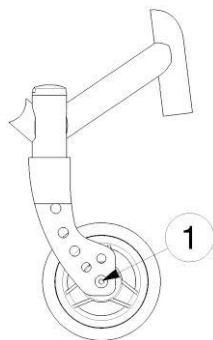

Altura del asiento 495 mm

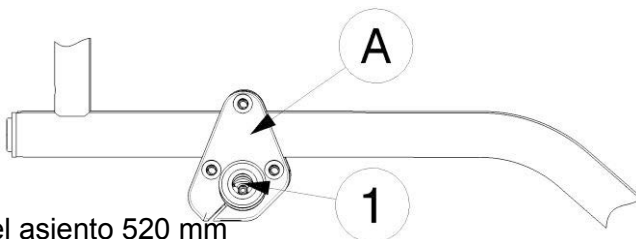
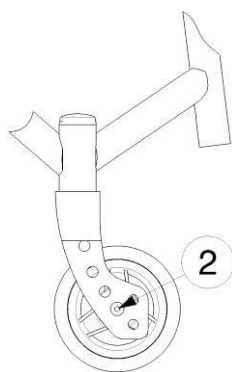

Altura del asiento 520 mm

Para modificar la altura del asiento y ángulo del asiento siga los siguientes pasos: *(Cuando no es necesario cambiar el diámetro de las ruedas traseras saltarse los primeros cuatro pasos):*

1. Desmonte las ruedas traseras (véase el apartado 2.11).
2. Cambie el diámetro de las ruedas traseras.
3. Monte las ruedas traseras.
4. Verifique que los casquillos del eje están correctamente fijados.
5. Afloje los ejes pivotantes de las ruedas delanteras.
6. Elija el diámetro correcto para las ruedas delanteras (ver tabla 3).
7. Coloque las ruedas delanteras en el orificio correspondiente de la horquilla delantera (tabla 3).
8. Monte los ejes pivotantes de las ruedas delanteras y apriételos. Verifique la tensión del eje pivotante para que gire suavemente, pero sin dejar espacio para que haya juego.
9. Si se han montado correctamente, los ejes pivotantes de las ruedas delanteras deben estar perpendiculares al suelo. Verifíquelo.
10. Ajuste los frenos conforme a lo indicado en el apartado 3.5.

La Vermeiren Sagitta SI puede ser ajustada en 5 ángulos diferentes de asiento sin tener que cambiar los diámetros de las ruedas o las horquillas de las ruedas delanteras.

Profundidad del asiento	Ángulo del asiento	Orificio
330 - 420 mm	Ángulo del asiento (estándar -tabla 3) + 0°	1
330 - 380 mm	Ángulo del asiento (estándar -tabla 3) + 2°	2
420 mm	Ángulo del asiento (estándar -tabla 3) + 1°	2
330 - 420 mm	Ángulo del asiento (estándar -tabla 3) + 3°	3
330 - 420 mm	<b>No utilice</b>	4
330 - 420 mm	<b>No utilice</b>	5

Tabla 4: Ángulos de asiento ajustables para la Sagitta SI.

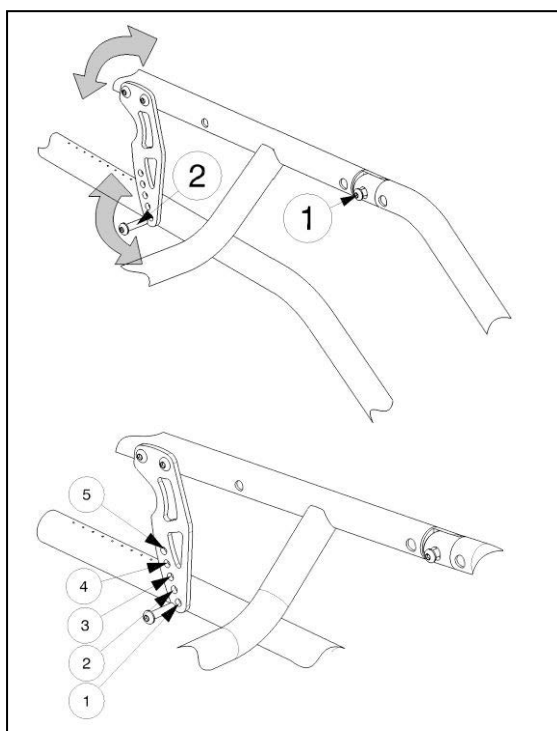

1. Afloje el tornillo ①.
2. Saque el tornillo ②.
3. Ajuste el ángulo de asiento a la posición deseada. (consulte el tabla 4)
4. Apriete el tornillo ① y ② correctamente.

### 3.4 Ajuste de la profundidad del asiento

La silla Vermeiren Sagitta, Sagitta SI puede ajustarse en 3 diferentes profundidades de asiento cambiando la longitud y el tipo de chasis. Esto debe decidirse en el momento de la compra.

Profundidad del asiento	Longitud del chasis	Tipo de chasis
330 mm	550 mm	Estándar
380 mm	600 mm	Estándar
420 mm	650 mm	Estándar

Tabla 5: Profundidad del asiento

Como opción existe también un chasis largo, disponible para profundidades de asiento de 440 mm a 460 mm con una longitud de chasis de 650 mm. Este tipo de chasis largo **no** está disponible para la Sagitta SI.

### 3.5 Ajuste de los frenos

**⚠ ADVERTENCIA: Riesgo de lesiones: sólo su distribuidor especializado puede ajustar los frenos.**

Ajuste los frenos según las instrucciones siguientes:

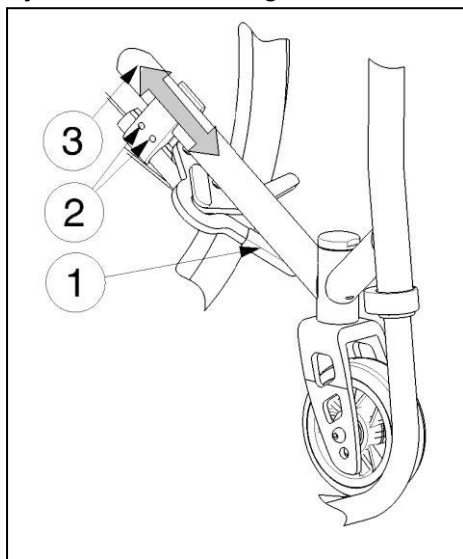

1. Monte las ruedas según se indica en el apartado 2.2.
2. Para desconectar los frenos, tire de la palanca ① hacia atrás.
3. Afloje los tornillos ② para que el mecanismo del freno se deslice por encima del tubo del chasis ③.
4. Deslice el mecanismo del freno por encima del tubo del chasis ③ hasta la posición deseada.
5. Vuelva a apretar los tornillos ②.
6. Verifique el funcionamiento de los frenos.
7. Si es necesario repita los pasos anteriores hasta que los frenos estén correctamente ajustados.

### 3.6 Ajuste del ángulo de las ruedas traseras

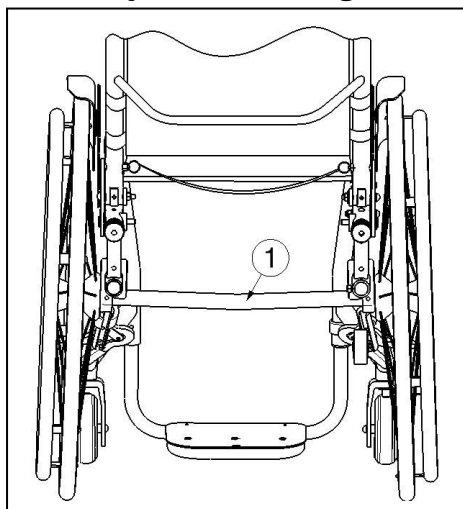

El ángulo de las ruedas traseras se puede ajustar en 5 tamaños (0°, 2°, 4°, 6°, 8°) cambiando el eje de las ruedas traseras.

### 3.7 Ajuste de los reposapiés

#### 3.7.1 Longitud de los reposapiés

- ⚠ ADVERTENCIA: Riesgo de lesiones: Asegúrese que antes de utilizar el reposapiés, los tornillos estén apretados manualmente.**
- ⚠ ATENCIÓN: Riesgo de desperfectos: evite que los reposapiés entren en contacto con el suelo. Mantenga una distancia mínima de 30 mm por encima del suelo.**

Ajuste la longitud de los reposapiés de la siguiente manera:

1. Afloje el tornillo ① en el extremo derecho e izquierdo de la estructura del reposapiés.
2. Ajuste la longitud del reposapiés a la medida que le resulte cómoda.
3. Apriete el tornillo ① de los dos lados manualmente.

**No intercambie los tubos del reposapiés.**

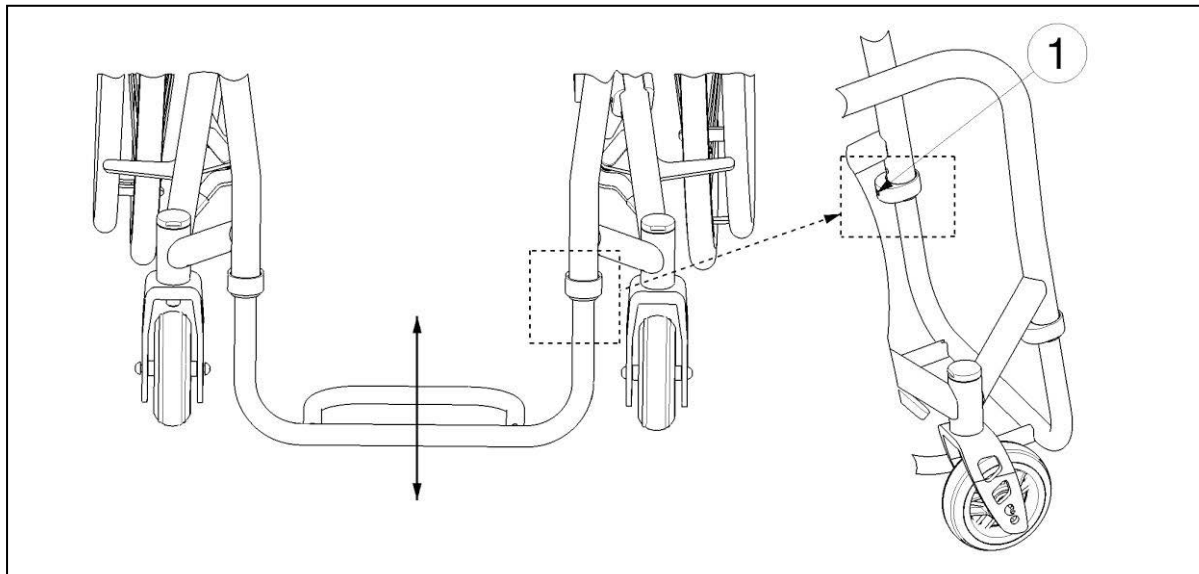

**ES**

### 3.8 **Inclinación del respaldo**

El ángulo de inclinación del respaldo es ajustable de  $-7^{\circ}$  a  $7^{\circ}$  para cada tubo del respaldo separadamente.

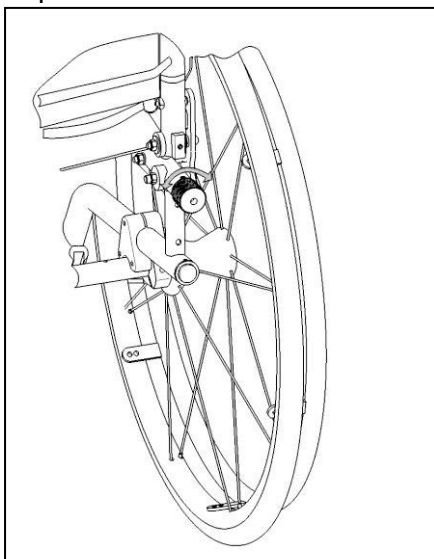

Gire el botón en la parte inferior del respaldo hacia la izquierda, el tubo del respaldo se ha ajustado a la parte trasera.

Gire el botón en la parte inferior del respaldo hacia a la derecha, el tubo del respaldo se movido hacia delante.

**Asegúrese que los dos tubos del respaldo tienen una pendiente uniforme.**

**Ajuste el ángulo del respaldo solo cuando no haya ninguna carga en el respaldo.**

### 3.9 **Ajuste de la altura del respaldo**

La altura del respaldo de la Sagitta puede ser ajustado en 12 diferentes combinaciones. Cuatro cambiando el chasis y 3 cambiando la posición del tubo del respaldo.

Chasis	Cambiar la posición del tubo del respaldo		
	Orificio 1	Orificio 2	Orificio 3
1	230 mm	255 mm	280 mm
2	280 mm	305 mm	330 mm
3	330 mm	355 mm	380 mm
4	380 mm	405 mm	430 mm

Tabla 6: Altura del respaldo

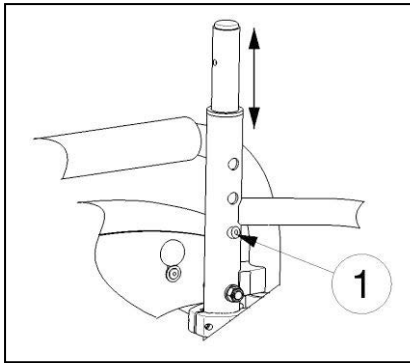

1. Retire el cojín del respaldo.
2. Pulse el botón ① situado en la parte trasera del tubo.
3. Mueva el tubo del respaldo a la posición deseada (ver tabla 6).
4. Compruebe que el botón ① encaja de nuevo en el agujero.

### 3.10 Ajuste de la estabilidad y la maniobrabilidad

- ⚠ **ADVERTENCIA: Riesgo de lesiones: La posición de las ruedas traseras solo puede ser ajustado por su distribuidor especializado.**
- ⚠ **ADVERTENCIA: Riesgo de lesiones: Tenga en cuenta que estos ajustes tienen influencia en la estabilidad de la silla de ruedas.**
- ⚠ **ADVERTENCIA: Riesgo de lesiones: Asegúrese que no colisiona con las ruedas de dirección.**
- ⚠ **ADVERTENCIA: Riesgo de lesiones: El ajuste de los frenos es necesario para ajustar la posición de las ruedas motrices.**

La estabilidad y la maniobrabilidad pueden ajustarse moviendo la bloque eje de las ruedas traseras ② más hacia la parte delantera o trasera del chasis.

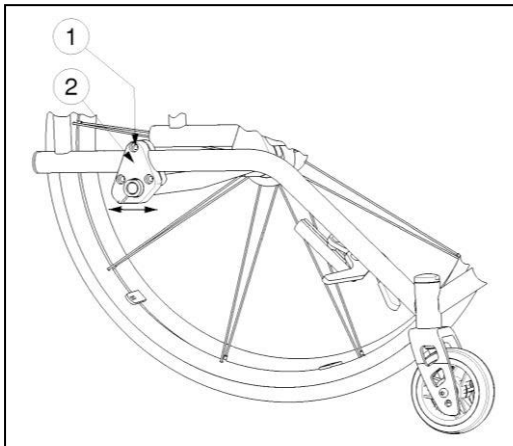

Ajuste la estabilidad y la maniobrabilidad de acuerdo con los pasos siguientes:

1. Afloje el tornillo ① superior del eje.
2. Desplace la bloque eje ② a la posición deseada.
3. Vuelva a apretar el tornillo ①.

### 3.11 Neumático cambio de ruedas

- ⚠ **NOTA: Asegúrese siempre de que las ruedas están lo suficientemente infladas, ya que podría afectar a la conducción.**
- ⚠ **NOTA: No nos hacemos responsables de las ruedas que no hayan sido suministradas por el fabricante.**
- ⚠ **NOTA: No debe haber aire en la cámara para poder retirarla.**
- ⚠ **ATENCIÓN: Riesgo de desperfectos: Si se manipula incorrectamente, es posible que la llanta resulte dañada. Es preferible dejar que un experto lleve a cabo estas tareas.**

Si desea cambiar las ruedas o las cámaras deberá tener en cuenta lo siguiente:

1. Deje salir el aire de la cámara de aire.
2. Introduzca una palanca entre el neumático y la llanta.
3. A continuación, empuje lenta y suavemente la palanca hacia abajo. De esta forma, se saca el neumático por encima del borde de la llanta.
4. Continúa desplazando la palanca a lo largo de la llanta, el neumático saltará.
5. A continuación, retire el neumático de la llanta y después retire la cámara.

- ⚠ **NOTA:** Solamente un experto puede garantizar un montaje correcto. Cualquier trabajo no realizado por un distribuidor especializado anulará cualquier reclamación en garantía.
- ⚠ **ADVERTENCIA:** Riesgo de desperfectos y de lesiones: Al montar un neumático, asegúrese de que ningún objeto o que ninguna parte del cuerpo se encuentre entre la cubierta y la llanta, ya que esto podría producir daños y/o lesiones.
- ⚠ **ATENCIÓN:** Riesgo de desperfectos: Compruebe siempre que la presión es correcta al inflar las ruedas. La presión correcta está indicada en los laterales del neumático.
- ⚠ **ATENCIÓN:** Riesgo de desperfectos: Use solamente un equipo de inflado que cumpla la normativa e indique la presión en bares, o bien use la bomba de aire suministrada. No aceptamos responsabilidad alguna por daños causados por equipos de inflado no suministrados por el fabricante.

Tenga en cuenta lo siguiente antes de colocar una cámara nueva:

Compruebe que ni en el fondo de la llanta y ni en la pared interior del neumático se encuentran materias extrañas y límpielas cuidadosamente si es necesario. Compruebe el estado del fondo de la llanta, en especial alrededor del orificio de la válvula.

Emplee únicamente piezas de repuesto originales. No aceptamos responsabilidad alguna por daños causados al usar piezas que no sean originales. Contacte con su distribuidor especializado.



Coloque el aro de la llanta en posición sobre la válvula antes de introducirla en la llanta. Se puede tirar fácilmente del aro de la llanta. Compruebe que todos los extremos de los radios quedan cubiertos (si se trata de una llanta de plástico no se precisa aro de llanta).



Presione el neumático sobre la llanta, empezando tras la válvula. Infle la cámara ligeramente hasta que coja su forma redonda y colóquela dentro del neumático.



Si la cámara encaja perfectamente en el interior del neumático sin dobleces (en el caso de que haya dobleces: deje escapar algo de aire), entonces se puede presionar ligeramente la parte superior del neumático sobre la llanta con las dos manos, empezando por la válvula.

Compruebe todo el contorno en ambos lados para verificar que la cámara no esté atrapada entre la llanta y el borde del neumático. Empuje suavemente la válvula hacia adentro y tire de ella hacia afuera para asegurarse de que el neumático esté correctamente colocado en la zona de la válvula.

Para asegurarse de que la rueda se infla correctamente, deje entrar inicialmente sólo el aire necesario de forma que todavía se pueda presionar fácilmente el neumático con los dedos. Si las líneas de verificación se encuentran a la misma distancia del borde de la llanta a ambos lados del neumático, éste estará correctamente centrado. Si no es ese el caso, desinfe el neumático y colóquelo de nuevo.

Ya se puede inflar el neumático a la presión máxima (tenga en cuenta el valor máximo) y volver a colocar el tapón de la válvula.

## 4 Mantenimiento

La vida útil de la silla de ruedas depende del uso, del almacenamiento, del mantenimiento periódico, de las inspecciones y de la limpieza.

### 4.1 *Mantenimiento periódico*

A continuación se describen las operaciones de mantenimiento para asegurar el buen estado de su silla de ruedas Vermeiren:

- Antes de cada utilización
  - Compruebe los neumáticos y límpielos. Si fuera necesario, cambie el neumático.
  - Verifique las fijaciones con tornillos estén seguras.
  - Verifique los frenos y ajústelos si es necesario.
  - Verifique la silla de ruedas (limpieza, roturas, desperfectos en su estructura...) y límpiela. Si fuera necesario, cambie el revestimiento.
- Cada 8 semanas: inspeccione, engrase y ajuste
  - Reposapiés
  - Protección contra salpicaduras
  - Inclinación y altura del respaldo
  - palanca de freno,
  - ejes de las ruedas.
- Cada 6 meses o para cada nuevo usuario
  - revisión general,
  - desinfección,
  - ruedas delanteras, si es posible limpieza de los rodamientos.

Al final de este manual encontrará un plan de mantenimiento para su información.

La reparación y montaje de las piezas de repuesto de su silla de ruedas deberá ser efectuado por su distribuidor especializado.

Sólo instale piezas de repuesto Vermeiren autorizadas.

### 4.2 *Envío y almacenamiento*

El envío y almacenamiento de la silla de ruedas deberá realizarse conforme a las instrucciones siguientes:

- Almacenamiento en un lugar seco (entre 5°C y 41°C).
- La humedad relativa del aire debe situarse entre el 30% y el 70%.
- Recubra y embale adecuadamente la silla de ruedas para protegerla del óxido y de cuerpos extraños. (p. ej. agua salada, aire del mar, arena, polvo).
- Almacene todas las partes desmontadas juntas en el mismo sitio (o márkelas si es necesario) para evitar mezclarlas con otros productos al volver a montar el producto.
- Deberá almacenar los componentes de forma que no queden presionados (no coloque piezas pesadas sobre la silla, no la empotre entre otros objetos...).



## 4.3 Cuidados

### 4.3.1 Cojín para el asiento y el respaldo

Realice la limpieza del cojín del asiento y del respaldo según se indica:

- Limpie el asiento y el respaldo con un paño humedecido en agua caliente. Tenga cuidado de no empapar el cojín del asiento y el respaldo.
- Utilice un detergente comercial suave para retirar la suciedad rebelde.
- Las manchas se pueden eliminar con una esponja o un cepillo suave.
- No emplee líquidos agresivos de limpieza, como disolventes. Tampoco debe usar cepillos duros.
- Nunca realice limpiezas a vapor o a presión.

**ES**

### 4.3.2 Piezas de plástico

Limpie las piezas de plástico de su silla de ruedas con limpiadores de plástico comerciales. Sólo utilice cepillos o esponjas suaves.

Ejemplos de piezas de plástico: protección contra salpicaduras, empuñaduras, neumáticos, etc.

### 4.3.3 Recubrimiento

La alta calidad de los acabados de las superficies garantiza una protección óptima contra la corrosión. Si el revestimiento exterior presenta arañazos u otros daños, pida a su distribuidor especializado que repare la superficie afectada.

Durante la limpieza, sólo utilice agua tibia y productos de limpieza normales, cepillos y paños suaves. Asegúrese de que no entra humedad en los tubos.

En principio, las piezas cincadas solo hay que frotarlas con un paño seco. La suciedad rebelde se retira mejor con un producto comercial adecuado para pulir cinc.

## 4.4 Inspección

En principio recomendamos una inspección anual y, una como mínimo, cuando finaliza el uso. Todas las verificaciones que se indican a continuación deben ser realizadas y documentadas por personal autorizado:

- Verifique que no existen deformaciones, roturas o defectos de funcionamiento en las piezas del chasis ni en los tubos.
- Verifique visualmente el estado de la pintura (peligro de corrosión).
- Verifique el funcionamiento de las ruedas (que giren libremente, nivelación de rodadura, juego del eje, neumáticos, perfil, estado de los aros, presión de aire en caso de neumáticos de aire, ejes flotantes, etc.).
- Verifique la solidez y el engaste de todos los tornillos.
- Verifique la cantidad de grasa en las juntas metálicas de las partes móviles.
- El estado y la seguridad de las guías y ejes de las ruedas de dirección.
- Verifique visualmente la ausencia de roturas y puntos frágiles en todas las piezas de plástico.
- Compruebe el funcionamiento de los ajustes (la inclinación hacia atrás y la altura del respaldo)
- Prueba funcional de la protección contra salpicaduras y el soporte para los pies (carga, deformación, desgaste debido a la carga, tornillos de fijación)
- Verifique el funcionamiento de otras piezas extraíbles (por ejemplo: el dispositivo antivuelco, el cinturón de seguridad personal, recubrimiento del respaldo/asiento, etc.).
- ¿Se han suministrado todos los componentes? ¿Dispone de manual de instrucciones?

Únicamente firme en el plan de mantenimiento conforme se ha realizado el mantenimiento si se ha verificado un mínimo de los aspectos anteriormente mencionados.

## 4.5 Desinfección

- ⚠ **ADVERTENCIA:** Productos peligrosos: el uso de desinfectantes está restringido al personal autorizado.
- ⚠ **ADVERTENCIA:** Los productos peligrosos irritan la piel. Use ropa protectora adecuada para evitar que los desinfectantes irriten la piel. Del mismo modo, deberá tener en cuenta también las informaciones indicadas en los productos sobre las respectivas disoluciones.

Todas las partes de la silla de ruedas se pueden limpiar frotando con un desinfectante.

Todas las medidas que se tomen para la desinfección del equipamiento de rehabilitación, de sus componentes u otros accesorios deberán registrarse en un informe de desinfección que contenga un mínimo de la siguiente información (además de la documentación del producto):

Fecha de desinfección	Motivo	Especificaciones	Sustancia y concentración	Firma
-----------------------	--------	------------------	---------------------------	-------

Tabla 7: Ejemplo de registro de desinfección

Abreviaturas usadas en la columna 2 (motivo):

V = Sospecha de infección      IF = Caso de infección      W = Repetición      I = Inspección

En el apartado 9 encontrará una hoja de registro en blanco.

Los desinfectantes recomendados para desinfección por frotamiento (según la lista facilitada por el Robert Koch Institute, RKI) se indican en la siguiente tabla. El estado actual de los desinfectantes incluidos en la lista del RKI se puede consultar en el Instituto Robert Koch (página web: [www.rki.de](http://www.rki.de)).

Sustancia activa	Nombre de producto	Desinfección por lavado		Desinfección de superficie (desinfección por frotamiento)		Desinfección de excrementos 1 parte esputo o heces + 2 partes solución diluida o 1 parte orina + 1 parte solución diluida						Área de efectividad	Fabricante o distribuidor
		Solución diluida	Tiempo para hacer efecto	Solución diluida	Tiempo para hacer efecto	Espeto		Heces		Orina			
						%	h	%	h	%	h		
Fenol o derivado fenólico	Amocid	1	12	5	6	5	4	5	6	5	2	A	Lysoform
	Gevisol	0,5	12	5	4	5	4	5	6	5	2	A	Schülke & Mayer
	Helipur			6	4	6	4	6	6	6	2	A	B. Braun
	solución jabonosa m-cresylic (DAB 6)	1	12	5	4							A	
	Fenol	1	12	3	2							A	
Cloro, sustancias orgánicas o inorgánicas con cloro activo	Chloramin-T DAB 9	1,5	12	2,5	2	5	4					A <sup>1</sup> B	
	Clorina	1,5	12	2,5	2	5	4					A <sup>1</sup> B	Lysoform
	Trichlorol	2	12	3	2	6	4					A <sup>1</sup> B	Lysoform
Para combinaciones	Apesin AP100 <sup>2</sup>			4	4							AB	Tana PROFESSIONAL
	Dismozon pur <sup>2</sup>			4	1							AB	Bode Chemie
	Perform <sup>2</sup>			3	4							AB	Schülke & Mayer
	Wofesteril <sup>2</sup>			2	4							AB	Kesla Pharma

Sustancia activa	Nombre de producto	Desinfección por lavado		Desinfección de superficie (desinfección por frotamiento)		Desinfección de excrementos 1 parte esputo o heces + 2 partes solución diluida o 1 parte orina + 1 parte solución diluida						Área de efectividad	Fabricante o distribuidor	
		Solución diluida	Tiempo para hacer efecto	Solución diluida	Tiempo para hacer efecto	Esputo		Heces		Orina				
						%	h	%	h	%	h			%
Formaldehído y/o otros aldehídos o derivados	Aldasan 2000			4	4								AB	Lysoform
	Antifect FD 10			3	4								AB	Schülke & Mayer
	Antiseptica surface disinfection 7			3	6								AB	Antiseptica
	Apesin AP30			5	4								A	Tana PROFESSIONAL
	Bacillocid special			6	4								AB	Bode Chemie
	Buraton 10F			3	4								AB	Schülke & Mayer
	Desomed A2000			3	6								AB	Desomed
	Limpiador desinfectante hospitalario			8	6								AB	Dreiturm
	Desomed Perfekt			7	4								AB*	Desomed
	Formaldehyde-solution (DAB 10), (formaline)	1,5	12	3	4								AB	
	Incidin Perfekt	1	12	3	4								AB	Ecolab
	Incidin Plus			8	6								A	Ecolab
	Kohrsolin	2	12	3	4								AB	Bode Chemie
	Lysoform	4	12	5	6								AB	Lysoform
	Lysoformin	3	12	5	6								AB	Lysoform
	Lysoformin 2000			4	6								AB	Lysoform
	Melsept	2	12	4	6								AB	B. Braun
	Melsitt	4	12	10	4								AB	B. Braun
	Minutil	2	12	6	4								AB	Ecolab
	Multidor			3	6								AB	Ecolab
Nüscosept			5	4								AB	Dr. Nüsken Chemie	
Optisept			7	4								AB*	Dr. Schumacher	
Pursept-FD			7	4								AB*	Merz	
Ultrasol F	3	12	5	4								AB	Fresenius Kabi	
Tensioactivos anfóteros (amfotensiden)	Tensodur 103	2	12										A	MFH Marienfelde
Lejía	Lechada de cal <sup>3</sup>							20	6				A <sup>3</sup> B	

1 No es efectivo frente a micobacterias durante la desinfección, en especial si hay sangre.  
 2 No es adecuado para la desinfección de superficies contaminadas con sangre o porosas (p. ej. madera virgen).  
 3 No tiene ningún efecto frente a la tuberculosis. Preparación de lechada de cal: 1 parte de lechada de cal (hidróxido de calcio) + 3 partes de agua.  
 \* Comprobada su efectividad contra virus conforme a los métodos de verificación del RKI (Informe de Salud Federal 38 (1995) 242).  
 A: Adecuado para eliminar gérmenes bacterianos latentes, incluidas las micobacterias, así como hongos, incluidas sus esporas.  
 B: Adecuado para eliminar virus.

Tabla 8: Desinfectantes

Consulte a su distribuidor especializado si tiene cualquier duda sobre temas relacionados con la desinfección. Estará encantado de atenderle.

## 5 Garantía

Extracto de las "Condiciones Comerciales Generales":

(...)

5. El período para reclamaciones en garantía es de 24 meses. Gracias a nuestras especificaciones de calidad superior, estamos en disposición de extender el plazo de garantía más allá de los requerimientos legales básicos para

(...)

-Chasis y cruceta de las sillas de ruedas

4 años

La garantía no incluye los daños provocados por cambios estructurales en nuestros productos, un mantenimiento insuficiente, una manipulación o almacenamiento defectuosos o inadecuados, o el uso de piezas no originales. Asimismo, la garantía no incluye las partes o piezas funcionales sometidas a desgaste y abrasión naturales.

(...)

## 6 Eliminación

Para desechar la silla de ruedas, póngase en contacto con la planta de desechos de su región o devuelva el producto a su distribuidor especializado, quien, una vez realizado el proceso higiénico, devolverá la silla al fabricante, que la desechará o reciclará de forma correcta separando sus componentes.

Los embalajes deberán a llevarse a las plantas de desecho o reciclaje o a su distribuidor especializado.

## 7 Declaración de conformidad

*El fabricante o su representante autorizado:*

N.V. VERMEIREN N.V

**Dirección:**

Vermeirenplein 1/15

2920 Kalmthout

Bélgica

**declara bajo su propia responsabilidad, el marcado CE productos sanitarios:**

Producto : Silla de ruedas manual

Marca : Vermeiren

Tipo : Sagitta

**se clasifican como Clase I, según MDD 93/42/EEC Anexo IX, regla 1**

**y fabricado en el pleno cumplimiento de las siguientes directivas europeas - incluyendo los cambios más recientes - y con la legislación nacional, que organiza estas pautas:**

Directiva sobre productos médicos MDD 93/42/CEE

**y cumplir con las normas europeas armonizadas pertinentes:**

EN 12182: 1999, EN 12183: 2009



## 8 Plan de mantenimiento

Fecha	Mantenimiento	Comentarios	Firma manual
1/1/2011	<i>Ingrassaggio e manutenzione generale</i>	no	

## 9 Registro de desinfección

Fecha de desinfección	Motivo	Especificaciones	Sustancia y concentración	Firma

Abreviaturas usadas en la columna 2 (motivo):

V = Sospecha de infección      IF = Caso de infección      W = Repetición      I = Inspección

ES



## REVISIONES

La silla educativa ha sido revisada por:

Sello del distribuidor:

Fecha:

Sello del distribuidor:

Fecha:

Sello del distribuidor:

Fecha:

Sello del distribuidor:

Fecha:

Sello del distribuidor:

Fecha:

Sello del distribuidor:

Fecha:

Sello del distribuidor:

Fecha:

Sello del distribuidor:

Fecha:

Sello del distribuidor:

Fecha:

Sello del distribuidor:

Fecha:

- Para un servicio de revisión o información técnica adicional, por favor, consulte a nuestros distribuidores especialistas más cercanos. Más información en nuestra página web: [www.vermeiren.com](http://www.vermeiren.com).



---

## Notes

A series of horizontal dotted lines for writing notes.



---

## Notes

A series of horizontal dotted lines for writing notes.



## ITALIANO

### GARANZIA CONTRATTUALE

La carrozzine manuali sono garantite 5 anni, la carrozzine ultra leggera 4 anni. Le carrozzine elettroniche, tricicli, letti e altri prodotti: 2 anno contro tutti i difetti di costruzione o di materiale (batterie 6 mesi). Multiposizioni 3 anni. Questa garanzia e' limitata alle sostituzione di parti riconosciute difettose.

### CONDIZIONI

Per far valere la garanzia, e' necessario indirizzarla al vostro distributore di fiducia che presentera' al produttore il tagliando.

### RISERVE

Questa garanzia non potra' essere applicata nei seguenti casi:

- danno dovuto al cattivo ed improprio utilizzo della carrozzina,
- danno subito durante il trasporto,
- incidente o caduta,
- smontaggio, modifica, o riparazione effettuate in proprio,
- usura abituale della carrozzina,
- invio del tagliando di garanzia con la data di acquisto.



# VERMEIREN



**WAARBORG  
GARANTIE  
WARRANTY  
GARANTIE  
GARANZIA**

N.V. VERMEIREN N.V.  
VERMEIRENPLEIN 1-15  
B-2920 Kalmthout  
Tel.: 00 32 (0)3 620 20 20  
Fax: 00 32 (0)3 666 48 94  
[www.vermeiren.com](http://www.vermeiren.com)

**B**

Naam/Nom/Name

Name/Nome

Adres/Adresse/Address

Adresse/Indirizzo

Woonplaats/Domicile/Home

Wohnort/Citta

E-mail

Artikel/Article/Article

Artikele/Articolo

Reeks nr./N° de série/Serie nr.

Serien-Nr./No. di serie

Aankoopdatum/Date d'achat/Date of purchase

Kaufdatum/Data di acquisto

Stempel verkoper/Timbre du vendeur

Dealer stamp/Händlerstempel

Timbro del rivenditore

**A**

Naam/Nom/Name

Name/Nome

Adres/Adresse/Address

Adresse/Indirizzo

Woonplaats/Domicile/Home

Wohnort/Citta

E-mail

Artikel/Article/Article

Artikele/Articolo

Reeks nr./N° de série/Serie nr.

Serien-Nr./No. di serie

Aankoopdatum/Date d'achat/Date of purchase

Kaufdatum/Data di acquisto

Stempel verkoper/Timbre du vendeur

Dealer stamp/Händlerstempel

Timbro del rivenditore

## NEDERLANDS

### CONTRACTUELE GARANTIE

Op de manuele rolstoelen geven wij 5 jaar, lichtgewicht rolstoelen 4 jaar. Op de elektronische rolstoelen, driewielers, bedden en andere producten : 2 jaar waarbij op constructie - of materiaalfouten (batterijen 6 maanden). Op multipositie rolstoelen geven we 3 jaar waarbij. Deze garantie is uitsluitend beperkt tot de vervanging van defecte stukken of onderdelen.

### TOEPASSINGSVOORWAARDEN

Om aanspraak te kunnen maken op de waarborg, bezorgt u het garantiecertificaat dat u heeft, bewaard, aan uw Vermeiren dealer. De waarborg is enkel geldig in de zetel van de onderneming.

### UITZONDERINGEN

Deze garantie is niet van toepassing in geval van:

- schade te wijten aan het verkeerd gebruik van de rolstoel,
- beschadiging tijdens het transport,
- een val of een ongeval
- een demontage, wijziging of herstelling uitgevoerd buiten onze firma,
- normale slijtage van de rolstoel,
- niet inzenden van de garantiestrook.

## FRANCAIS

### GARANTIE CONTRACTUELLE

Les fauteuils manuels standard sont garantis 5 ans, les fauteuils ultra légers 4 ans. Les fauteuils électroniques, tricycles, lits et autres produits: 2 ans contre tous vices de construction ou de matériaux (batteries 6 mois). Fauteuils multiposition 3 ans. Cette garantie est expressément limitée au remplacement des éléments ou pièces détachées reconnues défectueuses.

### CONDITIONS D'APPLICATION

Pour prétendre à cette garantie, il faut présenter le certificat de garantie que vous avez conservé à votre distributeur Vermeiren. La garantie est uniquement valable au siège de la société.

### RESERVES

Cette garantie ne pourra être appliquée en cas de:

- dommage dû à la mauvaise utilisation du fauteuil,
- endommagement pendant le transport,
- accident ou chute,
- démontage, modification ou réparation fait en dehors de notre société,
- usure normale du fauteuil,
- non retour du coupon de garantie.

## ENGLISH

### CONTRACTUAL WARRANTY

We offer 5 years of warranty on standard wheelchairs, lightweight wheelchairs 4 years. Electronic wheelchairs, tricycles, beds and other products: 2 years (batteries 6 months) and multiposition wheelchairs 3 years. This warranty is limited to the replacement of defective or spare parts.

### APPLICATION CONDITIONS

In order to claim this warranty, part "B" of this card has to be given to your official Vermeiren dealer. The warranty is only valid when parts are replaced by Vermeiren in Belgium.

### EXCEPTIONS

This warranty is not valid in case of:

- damage due to incorrect usage of the wheelchair,
- damage during transport,
- involvement in an accident,
- a dismount, modification or repair carried outside of our company and/or official Vermeiren dealership,
- normal wear of the wheelchair,
- non-return of the warranty card

## DEUTSCH

### GARANTIEERKLÄRUNG

Wir garantieren, dass für unsere Rollstühle hochwertige Produkte verwendet werden, die in sorgfältiger Verarbeitung nach dem neuesten Stand der Technik montiert werden. Bevor Ihr Rollstuhl unser Werk verlassen hat, wurde er einer eingehenden Endkontrolle unterzogen, um auch letzte, eventuell vorhandene Mängel aufzuspüren.

Auf Standardrollstühle gewähren wir eine Garantie von 5 Jahren, auf Leichtgewichtrollstühle 4 Jahre, auf elektronische Rollstühle, Dreiräder, Betten und andere Produkte: 2 Jahre (Batterien 6 Monate), auf Multifunktionsrollstühle 3 Jahre.

In dieser Garantie eingeschlossen sind alle Mängel, die auf einen Produkt- oder Verarbeitungsfehler zurückzuführen sind. Dieser Garantie unterliegen keine Schäden aus unsachgemäßer Benutzung. Ebenfalls sind Verschleißteile von der Garantie ausgenommen.

Sollte einmal der Fall eingetreten sein, dass Sie aus berechtigtem Grunde mit Ihrem Rollstuhl unzufrieden sind, so wenden Sie sich bitte unverzüglich an Ihren Fachhändler. Er wird sich in enger Zusammenarbeit mit uns darum bemühen, eine für Sie zufriedenstellende Lösung zu finden.

## A

- terugsturen binnen de 8 dagen na aankoop of registreer uw product via onze website, <https://www.vermeiren.be/registration>
- à renvoyer dans les 8 jours après achat ou registrar votre produit sur notre site, <https://www.vermeiren.be/registration>
- please return within 8 days of purchase or register your product at our website, <https://www.vermeiren.be/registration>
- zurückschicken innerhalb von 8 Tagen nach Kauf oder registrieren Sie Ihr Produkt auf unserer website, <https://www.vermeiren.be/registration>
- da restituire entro 8 giorni dalla data di acquisto o registrar il vostro prodotto al nostro web site, <https://www.vermeiren.be/registration>

## B

- in geval van herstelling, kaart "B" bijvoegen.
- en cas de réparation, veuillez ajouter la carte "B".
- in case of repair, please add part "B".
- im Falle einer Reparatur, Karte "B" beifügen
- in case di riparazione, ripresentaci la carta "B".

N.V. VERMEIREN N.V.  
Vermeirenplein 1/15  
B-2920 Kalmthout  
BELGIUM





## **Bélgica**

### **N.V. Vermeiren N.V.**

Vermeirenplein 1 / 15  
B-2920 Kalmthout  
Teléfono: +32(0)3 620 20 20  
Fax: +32(0)3 666 48 94  
Página Web: [www.vermeiren.be](http://www.vermeiren.be)  
Correo electrónico: [info@vermeiren.be](mailto:info@vermeiren.be)

## **Francia**

### **Vermeiren France S.A.**

Z. I., 5, Rue d'Ennevelin  
F-59710 Avelin  
Teléfono: +33(0)3 28 55 07 98  
Fax: +33(0)3 20 90 28 89  
Página Web: [www.vermeiren.fr](http://www.vermeiren.fr)  
Correo electrónico: [info@vermeiren.fr](mailto:info@vermeiren.fr)

## **Italia**

### **Reatime S.R.L.**

Via Torino 5  
I-20814 Varedo MB  
Teléfono: +39 0362 55 49 50  
Fax: +39 0362 54 30 91  
Página Web: [www.reatime.it](http://www.reatime.it)  
Correo electrónico: [info@reatime.it](mailto:info@reatime.it)

## **Polonia**

### **Vermeiren Polska Sp. z o.o.**

ul. Łączna 1  
PL-55-100 Trzebnica  
Teléfono: +48(0)71 387 42 00  
Fax: +48(0)71 387 05 74  
Página Web: [www.vermeiren.pl](http://www.vermeiren.pl)  
Correo electrónico: [info@vermeiren.pl](mailto:info@vermeiren.pl)

## **España**

### **Vermeiren Iberica, S.L.**

Trens Petits, 6. - Pol. Ind. Mas Xirgu.  
17005 Girona  
Teléfono: +34 902 48 72 72  
Fax: +34 972 40 50 54  
Página Web: [www.vermeiren.es](http://www.vermeiren.es)  
Correo electrónico: [info@vermeiren.es](mailto:info@vermeiren.es)

## **Alemania**

### **Vermeiren Deutschland GmbH**

Wahlerstraße 12 a  
D-40472 Düsseldorf  
Teléfono: +49(0)211 94 27 90  
Fax: +49(0)211 65 36 00  
Página Web: [www.vermeiren.de](http://www.vermeiren.de)  
Correo electrónico: [info@vermeiren.de](mailto:info@vermeiren.de)

## **Austria**

### **L. Vermeiren Ges. mbH**

Winetzhammerstraße 10  
A-4030 Linz  
Teléfono: +43(0)732 37 13 66  
Fax: +43(0)732 37 13 69  
Página Web: [www.vermeiren.at](http://www.vermeiren.at)  
Correo electrónico: [info@vermeiren.at](mailto:info@vermeiren.at)

## **Suiza**

### **Vermeiren Suisse S.A.**

Hühnerhubelstraße 59  
CH-3123 Belp  
Teléfono: +41(0)31 818 40 95  
Fax: +41(0)31 818 40 98  
Página Web: [www.vermeiren.ch](http://www.vermeiren.ch)  
Correo electrónico: [info@vermeiren.ch](mailto:info@vermeiren.ch)

## **Holanda**

### **Vermeiren Nederland B.V.**

Domstraat 50  
NL-3864 PR Nijkerkerveen  
Teléfono: +31(0)33 2536424  
Fax: +31(0)33 2536517  
Página Web: [www.vermeiren.com](http://www.vermeiren.com)  
Correo electrónico: [info@vermeiren.be](mailto:info@vermeiren.be)

## **República Ceca**

### **Vermeiren ČR S.R.O.**

Sezemická 2757/2 - VGP Park  
193 00 Praha 9 - Horní Počernice  
Teléfono: +420 731 653 639  
Fax: +420 596 121 976  
Página Web: [www.vermeiren.cz](http://www.vermeiren.cz)  
Correo electrónico: [info@vermeiren.cz](mailto:info@vermeiren.cz)